

### 技术参数SPECIFICATIONS

- 1、位数：16
- 2、行数：2
- 3、工作电压 (VDC)：12
- 4、标称电压架构 (V)：12

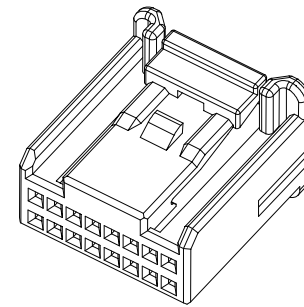
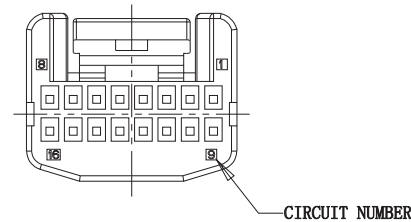
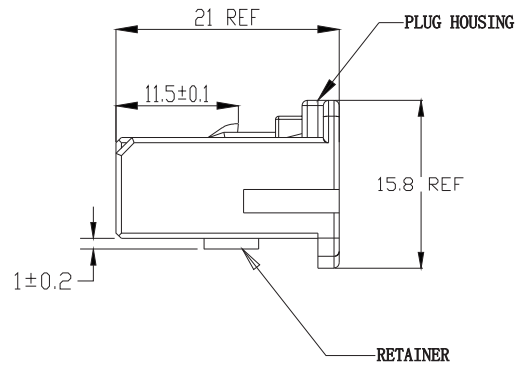
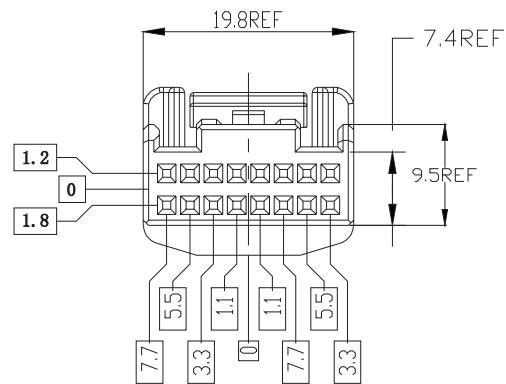
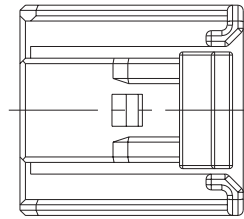

连接器系统：线到板，线到线，线到设备  
 连接器和壳体类型：母端子护套  
 外壳材料：PBT  
 主要产品颜色：土黄色

制图 DRAWN	变更内容 DESCRIPTION	日期 DATE	GENERAL TOLERANCE		制图 Mapping	料号 PART NO.			版本 REV.	A
			X.±0.25	X.'±2'		审核 Audit	郑 弋	2024.03.11		
			.X±0.20	.X'±1'	核准 Approved	张 名	2024.03.11	客户料号 CUTM. NO.		
			.XX±0.15	.XX'±0.5'		杨 斌	2024.03.11			
			.XXX±0.10	.XXX'±0.5'	单位 Units	MM	比例 SCALE	1:1		

**HWT 广州市恒炜电子有限公司**  
 GuangZhou HengWei Electronic Co., Ltd